

Staplare 1.2 - 1.4 ton

BT staxio

W-serien

SWE120

SWE140



Staplare

Specifikation för staplare						SWE120	SWE140
Identifikation	1.1	Tillverkare				Toyota	Toyota
	1.2	Modell				SWE120	SWE140
	1.3	Drivenhet				Elektrisk	Elektrisk
	1.4	Körsätt				Gående	Gående
	1.5	Lyftförmåga/klassad last	Q	kg	1200	1200	1400
	1.6	Tyngdpunktsavstånd	c	mm	600	600	600
	1.8	Tyngdpunktsavstånd, centrum stödbenshjul till gaffelrygg	x	mm	645	645	645
	1.9	Hjulbas	y	mm	1252	1252	1252
	Vikt	2.1	Vikt inklusive batteri		kg	907	907
2.2		Axeltryck, med last, driv-/länk-/stödbenshjul		kg	400/290/1445	450/245/1640	450/245/1640
2.3		Axeltryck, utan last, driv-/länk-/stödbenshjul		kg	400/250/285	450/200/285	450/200/285
Hjul	3.1	Driv-/länk-/gaffelhjul				Polyurethane	Polyurethane
	3.2	Hjulstorlek, fram		mm	Ø230x70	Ø230x70	Ø230x70
	3.3	Hjulstorlek, bak		mm	Ø85x95	Ø85x95	Ø85x95
	3.4	Ytterligare hjul (dimensioner)		mm	Ø125x50	Ø125x50	Ø125x50
	3.5	Hjul, antal fram/bak (x = drivhjul)			1x+2/2	1x+2/2	1x+2/2
	3.6	Spårvidd, fram	b ₁₀	mm	550	550	550
	3.7	Spårvidd, bak	b ₁₁	mm	390	390	390
Dimensioner	4.2	Höjd, sänkt stativ	h ₁	mm	2135 *)	2160 *)	2160 *)
	4.3	Frilyft	h ₂	mm	166 *)	166 *)	166 *)
	4.4	Lyft	h ₃	mm	3210 *)	3165 *)	3165 *)
		Lyfthöjd	h ₂₃	mm	3300 *)	3255 *)	3255 *)
	4.5	Höjd, upphöjt stativ	h ₄	mm	3720 *)	3725 *)	3725 *)
	4.8	Plattformshöjd, (plattform som tillval)	h ₇	mm	150	150	150
	4.9	Handtagshöjd i köräge utan plattform, min./max.	h ₁₄	mm	865/1235	865/1235	865/1235
		Handtagshöjd i köräge med plattform, min./max.	h ₁₄	mm	1055/1235	1055/1235	1055/1235
	4.15	Höjd, sänkt gaffel	h ₁₃	mm	90	90	90
	4.19	Totallängd	l ₁	mm	1906	1906	1906
	4.20	Längd till gaffelrygg	l ₂	mm	756	756	756
	4.21	Totalbredd	b ₁	mm	770	770 *)	770 *)
	4.22	Gaffeldimensioner	s/e/l	mm	60/180/1150 *)	70/180/1150 *)	70/180/1150 *)
	4.24	Gaffelvagnsbredd	b ₃	mm	674	674	674
	4.25	Bredd över gaffel	b ₅	mm	570 *)	570 *)	570 *)
	4.31	Markfrigång, med last, under stativ	m ₁	mm	27	27	27
	4.32	Markfrigång, hjulbascentrum	m ₂	mm	27	27	27
4.34.1	Gångbreddsbehov för pallstorlek 1000x1200, långsideshantering	A _{st}	mm	2300	2300	2300	
4.34.2	Gångbreddsbehov för pallstorlek 800x1200, kortsideshantering	A _{st}	mm	2287	2287	2287	
4.35	Svångradie	W _a	mm	1403	1403	1403	
Prestanda	5.1	Körhastighet, med/utan last		km/h	6/6	6/6	6/6
	5.2	Lyfthastighet, med/utan last		m/s	0.12/0.28	0.11/0.28	0.11/0.28
	5.3	Sänkhastighet, med/utan last		m/s	0.38/0.38	0.37/0.38	0.37/0.38
	5.8	Max. backtagningsförmåga, med/utan last		%	8/12 ¹⁾	8/12 ¹⁾	8/12 ¹⁾
	5.10	Färdbroms			Elektromagnetisk	Elektromagnetisk	Elektromagnetisk
Elektrisk motor	6.1	Drivmotor S2 vid 60 min		kW	1.0	1.5	1.5
	6.2	Lyftmotor S3 15%		kW	2.2 ²⁾	2.2 ²⁾	2.2 ²⁾
	6.4	Batterispänning/nominell kapacitet K _s		V/Ah	24/225 *)	24/225 *)	24/225 *)
	6.5	Batterivikt		kg	192 ¹⁾	192 ¹⁾	192 ¹⁾
	6.6	Energiförbrukning enligt VDI-cykel		kWh/h	0,79	0,94	0,94
		Energiförbrukning enligt EN16796:2016		kWh/h	0,6	0,71	0,71
	6.7	Lastomsättningshastighet		t/h	52,8	61,9	61,9
	6.8	Energiförbrukning vid lastomsättningshastighet		kWh/h	1,07	1,39	1,39
Övrigt	8.1	Typ av styransordning			Variabel AC	Variabel AC	Variabel AC

¹⁾ Uppmätt i enlighet med företagsstandard

²⁾ S3 6%

*) Ytterligare alternativ finns tillgängliga och genererar andra värden

Data är baserade på standard konfiguration: Medium batteriutrymme, h₂₃ = 3300 mm (SWE120) and 3255 mm (SWE140) Duplex Tele Panoramic View stativ.

Data är baserad på aktuell specifikation. Andra konfigurationer kan ge andra värden.

Prestanda och dimensioner är angivna med reservation för tolerans.

Toyota Material Handling Manufacturing Sweden AB förbehåller sig rätten att ändra tekniska specifikationer utan föregående meddelande.

Dimensioner beroende på val av batteriutrymme

BT staxio

Dimensioner		Batteribyete		SWE120			SWE140		
				Lyfta ut		Åt sidan	Lyfta ut		Åt sidan
		Batteriutrymme		Medium	Stort	Stort	Medium	Stort	Stort
1.9	Hjulbas	y	mm	1252	1302	1302	1252	1302	1302
4.19	Totallängd	l ₁	mm	1906	1956	1956	1906	1956	1956
	utan plattform		mm	1991/2381	2041/2431	2041/2431	1991/2381	2041/2431	2041/2431
4.20	Längd till gaffelrygg	l ₂	mm	756	806	806	756	806	806
	utan plattform		mm	841/1231	891/1281	891/1281	841/1231	891/1281	891/1281
4.34.1	Gångbreddsbehov för pallstorlek 1000x1200, långsideshantering	A _{st}	mm	2300	2350	2350	2300	2350	2350
	utan plattform		mm	2385/2785	2435/2835	2435/2835	2385/2785	2435/2835	2435/2835
4.34.2	Gångbreddsbehov för pallstorlek 800x1200, kortsideshantering	A _{st}	mm	2287	2337	2337	2287	2337	2337
	utan plattform		mm	2372/2772	2422/2822	2422/2822	2372/2772	2422/2822	2422/2822
4.35	Svängradie	W _a	mm	1403	1453	1453	1403	1453	1453
	utan plattform		mm	1488/1888	1538/1938	1538/1938	1488/1888	1538/1938	1538/1938
6.4	Batterispänning/nominell kapacitet, Lead-Acid	K _s	V/Ah	24/225	24/300	24/260	24/225	24/300	24/260
	Batterispänning/nominell kapacitet, Li-Ion	K _s	V/Ah	24/105	24/210	-	24/105	24/210	-
6.5	Batterivikt, nominell		kg	192	248	221	192	248	221
	Batterivikt, min.—max.		kg	185 - 285	185 - 285	185 - 285	185 - 285	185 - 285	185 - 285

Stativdimensioner

SWE120			Simplex	Duplex Tele					Dupl. Tele Panor. View					Duplex Hi-Lo					Triplex Hi-Lo				
h ₂₃	Lyfthöjd (h ₁₃ +h ₃)	mm	1400 1700	2700 2900 3300 3700 4150	2700 2900 3300 3700 4150	2700 2900 3300 3700 4150	2700 2900 3300 3700 4150	2700 2900 3300 3700 4150	2700 2900 3300 3700 4150	2700 2900 3300 3700 4150	2700 2900 3300 3700 4150	2700 2900 3300 3700 4150	2700 2900 3300 3700 4150	2700 2900 3300 3700 4150	2700 2900 3300 3700 4150	2700 2900 3300 3700 4150							
h ₃	Lyft	mm	1310 1610	2610 2810 3210 3610 4060	2610 2810 3210 3610 4060	2610 2810 3210 3610 4060	2610 2810 3210 3610 4060	2610 2810 3210 3610 4060	2610 2810 3210 3610 4060	2610 2810 3210 3610 4060	2610 2810 3210 3610 4060	2610 2810 3210 3610 4060	2610 2810 3210 3610 4060	2610 2810 3210 3610 4060	2610 2810 3210 3610 4060								
h ₁	Höjd, sänkt stativ	mm	1825 2125	1840 1940 2140 2340 2565	1835 1935 2135 2335 2560	1835 1935 2135 2335 2560	1835 1935 2135 2335 2560	1835 1935 2135 2335 2560	1835 1935 2135 2335 2560	1835 1935 2135 2335 2560	1835 1935 2135 2335 2560	1835 1935 2135 2335 2560	1835 1935 2135 2335 2560	1835 1935 2135 2335 2560	1835 1935 2135 2335 2560								
h ₂	Frilyft, mark till överkant gaffel	mm	1400 1700	166 166 166 166 166	166 166 166 166 166	166 166 166 166 166	166 166 166 166 166	166 166 166 166 166	166 166 166 166 166	166 166 166 166 166	166 166 166 166 166	166 166 166 166 166	166 166 166 166 166	166 166 166 166 166	166 166 166 166 166								
h ₄	Höjd, upphöjt stativ	mm	1825 2125	3125 3325 3725 4125 4575	3120 3320 3720 4120 4570	3120 3320 3720 4120 4570	3120 3320 3720 4120 4570	3120 3320 3720 4120 4570	3120 3320 3720 4120 4570	3120 3320 3720 4120 4570	3120 3320 3720 4120 4570	3120 3320 3720 4120 4570	3120 3320 3720 4120 4570	3120 3320 3720 4120 4570	3120 3320 3720 4120 4570								

SWE140			Duplex Tele Panoramic View					Duplex Hi-Lo					Triplex Hi-Lo				
h ₂₃	Lyfthöjd (h ₁₃ +h ₃)	mm	2655 2855 3255 3655 4105	2655 2855 3255 3655 4105	2655 2855 3255 3655 4105	2655 2855 3255 3655 4105	2655 2855 3255 3655 4105	2655 2855 3255 3655 4105	2655 2855 3255 3655 4105	2655 2855 3255 3655 4105	2655 2855 3255 3655 4105	2655 2855 3255 3655 4105	2655 2855 3255 3655 4105	2655 2855 3255 3655 4105	2655 2855 3255 3655 4105		
h ₃	Lyft	mm	2565 2765 3165 3565 4015	2565 2765 3165 3565 4015	2565 2765 3165 3565 4015	2565 2765 3165 3565 4015	2565 2765 3165 3565 4015	2565 2765 3165 3565 4015	2565 2765 3165 3565 4015	2565 2765 3165 3565 4015	2565 2765 3165 3565 4015	2565 2765 3165 3565 4015	2565 2765 3165 3565 4015	2565 2765 3165 3565 4015	2565 2765 3165 3565 4015		
h ₁	Höjd, sänkt stativ	mm	1860 1960 2160 2360 2585	1835 1935 2135 2335 2560	1835 1935 2135 2335 2560	1835 1935 2135 2335 2560	1835 1935 2135 2335 2560	1835 1935 2135 2335 2560	1835 1935 2135 2335 2560	1835 1935 2135 2335 2560	1835 1935 2135 2335 2560	1835 1935 2135 2335 2560	1835 1935 2135 2335 2560	1835 1935 2135 2335 2560	1835 1935 2135 2335 2560		
h ₂	Frilyft, mark till överkant gaffel	mm	166 166 166 166 166	1374 1474 1674 1874 2099	1374 1474 1674 1874 2099	1374 1474 1674 1874 2099	1374 1474 1674 1874 2099	1374 1474 1674 1874 2099	1374 1474 1674 1874 2099	1374 1474 1674 1874 2099	1374 1474 1674 1874 2099	1374 1474 1674 1874 2099	1374 1474 1674 1874 2099	1374 1474 1674 1874 2099	1374 1474 1674 1874 2099		
h ₄	Höjd, upphöjt stativ	mm	3125 3325 3725 4125 4575	3141 3341 3741 4141 4591	3141 3341 3741 4141 4591	3141 3341 3741 4141 4591	3141 3341 3741 4141 4591	3141 3341 3741 4141 4591	3141 3341 3741 4141 4591	3141 3341 3741 4141 4591	3141 3341 3741 4141 4591	3141 3341 3741 4141 4591	3141 3341 3741 4141 4591	3141 3341 3741 4141 4591	3141 3341 3741 4141 4591		

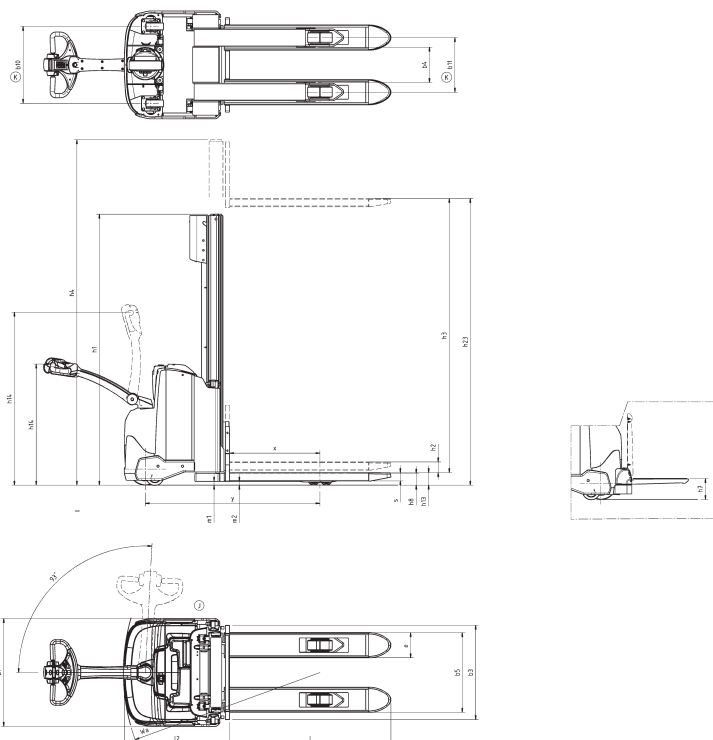

Truckegenskaper:

- BT Powerdrive System
- Lättåtkomliga reglage
- Elektriskt bromssystem
- Transistorreglering
- Förarsäkerhet
- Förvaringsfack
- Automatisk avstängning
- Click-2-creep
- Programmerbar prestanda
- Enkel åtkomst för underhåll
- Inbyggd laddare (option)
- Sensilift (option)
- Uppfällbar åkplattform
- Toyota I_site: truck fleet management system (option)
- Fryshusolja (option)

