

Gerbeur à conducteur accompagnant 1.2 tonne



BT staxio

Série W

SWE120XR

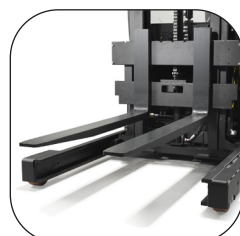

Gerbeur à conducteur accompagnant

Caractéristiques techniques du chariot						SWE120XR
Identification	1.1	Constructeur				Toyota
	1.2	Modèle				SWE120XR
	1.3	Traction				Électrique
	1.4	Type d'opérateur				Conducteur accompagnant
	1.5	Capacité de charge/charge nominale	Q	kg	1200	
	1.6	Distance du centre de gravité	c	mm	600	
	1.8	Distance du talon des fourches à l'axe	x	mm	DXT/DXH = 677, TX = 660	
	1.9	Empattement	y	mm	1505	
	Poids	2.1	Poids, batterie incluse		kg	1830
2.3		Charge à l'essieu, mât rétracté sans charge, roues motrices/roues bras-support		kg	1220/610	
2.4		Charge à l'essieu, mât étendu avec charge, roues motrices/roues bras-support		kg	230/2800	
2.5		Charge à l'essieu, mât rétracté avec charge, roues motrices/roues bras-support		kg	1200/1830	
Roues	3.1	Roues motrices/roulettes/roues de bras-support				Polyuréthane
	3.2	Dimensions des roues, avant		mm	250	
	3.3	Dimensions des roues, arrière		mm	140	
	3.7	Empattement roues stabilisatrices	b ₁₁	mm	810/995	
Dimensions	4.2	Hauteur, mât abaissé	h ₁	mm	2459	
	4.3	Levée libre	h ₂	mm	1934	
	4.4	Course d'élévation	h ₃	mm	5350	
		Hauteur d'élévation	h ₂₃	mm	5400	
	4.5	Hauteur, mât déployé	h ₄	mm	5920	
	4.9	Hauteur du timon en position de conduite, min./max.	h ₁₄	mm	950/1360	
	4.10	Hauteur des bras-support	h ₈	mm	160	
	4.15	Hauteur, fourches abaissées	h ₁₃	mm	50	
	4.19	Longueur totale	l ₁	mm	2145	
	4.20	Longueur totale, talons de fourches inclus	l ₂	mm	995	
	4.21	Largeur totale	b ₁ /b ₂	mm	900/1085	
	4.22	Dimensions des fourches	s/e/l	mm	40/100/1150	
	4.25	Largeur hors-tout des fourches	b ₅	mm	Voie large = 250-750, Voie étroite = 250-570	
	4.26	Distance entre les bras-support	b ₄	mm	665/850	
	4.28	Distance de portée	l ₄	mm	790	
	4.31	Garde au sol, avec charge, sous le mât	m ₁	mm	30	
	4.32	Garde au sol, centre de l'empattement	m ₂	mm	40	
4.33	Largeur d'allée pour palettes de 1000x1200 dans le sens de la largeur	A _{st}	mm	2551		
4.34	Largeur d'allée pour palettes de 800x1200 dans le sens de la longueur	A _{st}	mm	2528		
4.35	Rayon de braquage (fourches levées)	W _a	mm	1670		
4.37	Longueur à travers les bras-support	l ₇	mm	1830		
Performances	5.1	Vitesse de déplacement, avec/sans charge		km/h	6,0/6,0	
	5.2	Vitesse de levée, avec/sans charge		m/s	0,20/0,36	
	5.3	Vitesse d'abaissement, avec/sans charge		m/s	0,45/0,45	
	5.4	Vitesse d'extension/de rétraction, avec/sans charge		m/s	0,15/0,15	
	5.8	Pente franchissable maxi, avec/sans charge ¹⁾		%	8/10	
	5.9	Temps d'accélération avec/sans charge (sur 10 m)		s	6,8	
5.10	Frein de service				Électromagnétique	
Moteur électrique	6.1	Puissance nominale du moteur de traction S2 60 min		kW	1,8	
	6.2	Puissance nominale du moteur de levage S3 15 %		kW	3	
	6.4	Tension de la batterie, capacité nominale K ₅		V/Ah	24/300	
	6.5	Poids de la batterie		kg	195-270	
	6.6	Consommation électrique selon cycle VDI		kWh/h	1,21	
	Autres	8.1	Type de commande			
8.4		Niveau sonore perçu par le cariste selon la norme EN 12 053		dB (A)	59	

1) Mesures effectuées selon les standards classiques.

Les données sont basées sur un chariot standard avec une petite batterie.

Les performances et dimensions du chariot sont des valeurs nominales obtenues dans des conditions de fonctionnement normales.

Les produits Toyota Material Handling et les spécifications sont susceptibles de modifications sans avis préalable.

Dimensions du mât

SWE120XR			Duplex Tele vue Panoramique							Duplex Hi-Lo					Triplex Hi-Lo						
h_{23}	Hauteur d'élévation ($h_{13}+h_3$)	mm	2300	2450	2750	3250	3650	4100	2350	2500	2800	3300	3700	4150	3300	3700	3950	4150	4500	4800	5400
h_3	Course d'élévation	mm	2250	2400	2700	3200	3600	4050	2300	2450	2750	3250	3650	4100	3250	3650	3900	4100	4450	4750	5350
h_1	Hauteur, mât abaissé	mm	1740	1815	1965	2215	2415	2640	1740	1815	1965	2215	2415	2640	1759	1892	1975	2042	2159	2259	2459
h_2	Levée libre	mm	132	132	132	132	132	1242	1316	1466	1716	1916	2142	1234	1366	1450	1516	1634	1734	1934	
h_4	Hauteur, mât déployé	mm	2798	2948	3248	3748	4148	4598	2880	3030	3330	3830	4230	4680	3820	4219	4468	4669	5020	5320	5920

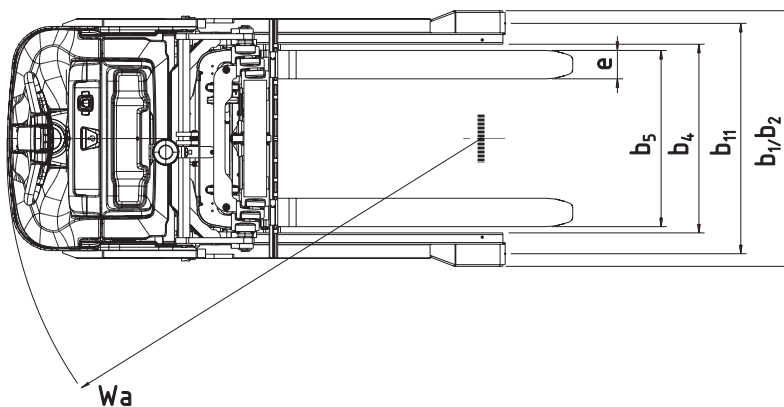
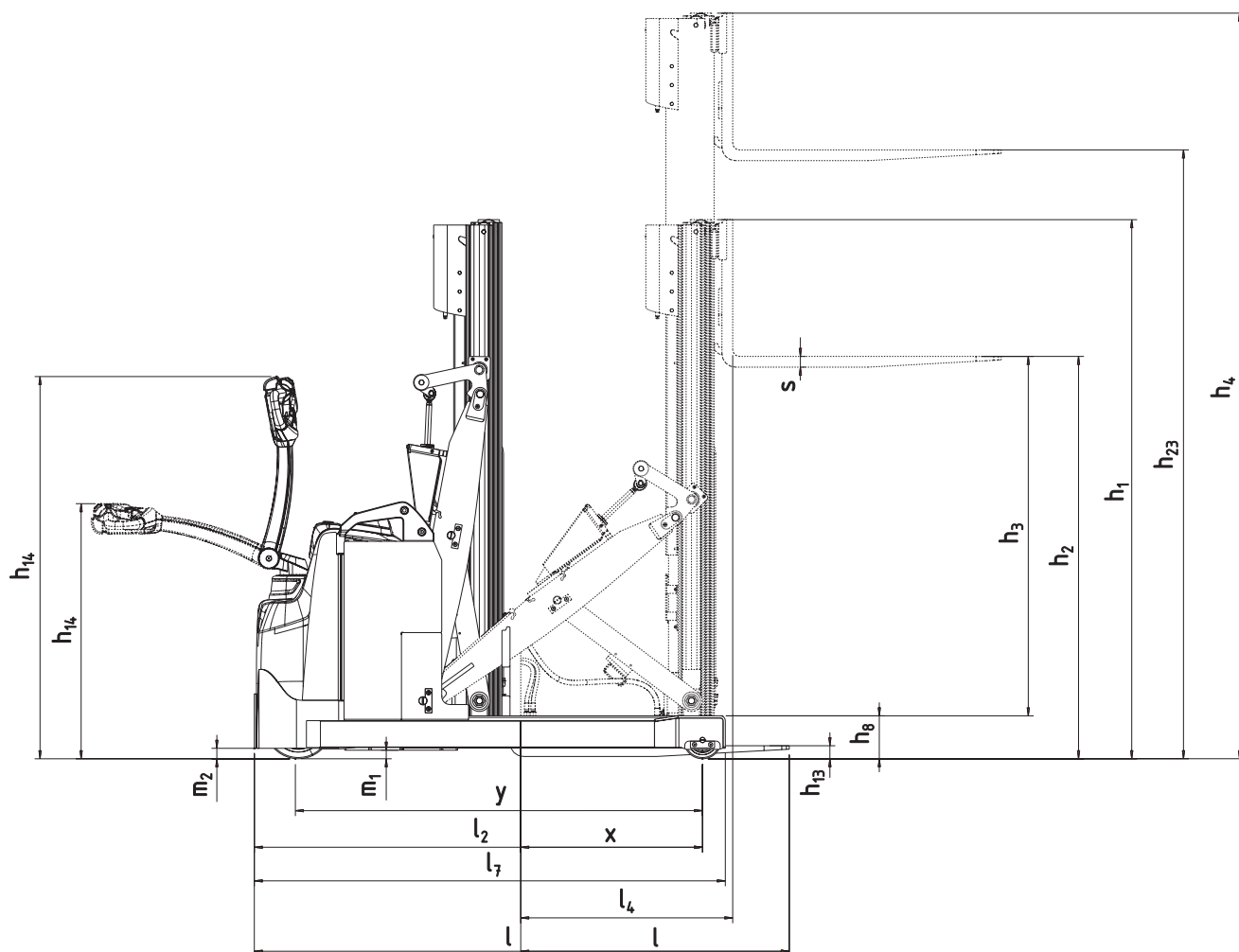

Caractéristiques du chariot :

- Direction électronique/assistée à 180°+
- Optimisation automatique des performances (OTP)
- Mât rétractable avec mécanisme de fourches à pantographe
- Inclinaison du mât
- Largeur de fourches réglable
- Sensilift
- Click-2-Creep
- Commandes électroniques du bout des doigts pour toutes les fonctions
- Contrôle d'accès au chariot
- Performances paramétrables par cariste
- Facilité d'accès pour la maintenance
- Tablier à déplacement latéral et écarteur de fourches (accessoire en option)
- Toyota I_site : système de gestion de flotte chariots (option)
- Batterie au lithium-ion (en option)
- Version chambre froide (en option)

